

CLARIFICATIONS

Date : 7 mai 2024
 À : Prestataires de services potentiels
 Contact : Achats CPS – procurement@spc.int
Objet : Clarifications
Référence Achat : RFP24-6242
Intitulé RFP : Fourniture et installation de mobiliers de bureaux

Planning et Quantités

- Questions : Pouvez-vous nous donner un rétroplanning sur les prévisions d'intervention ? Y-a-t-il des dates et/ou délais de livraison sur site pour l'ensemble des bâtiments ? Auriez-vous un planning de prévu par plateau et par bâtiment, avec leurs quantitatifs ? Est-il possible d'avoir un listing des besoins estimé par bâtiment ou direction sur la base du BPU ? La commande se fera-t-elle en une seule fois ou en plusieurs fois ? Auriez-vous le quantitatif par dimension ? Pouvez-vous nous communiquer les quantités exactes pour chaque mobilier ? Y-a-t-il un quantitatif pour chaque item à nous communiquer, à défaut estimatif ? Avez-vous une idée du nombre de postes prévu ?
- Réponse : Il n'y a pas de planning prévu par plateau et par bâtiment, les travaux seront échelonnés sur 2 ans. Quantités estimées dans le tableau ci-après.

N°	Désignation	Unité	Total
2.1	BUREAUX		
2.1.1	Bureau classique		
	A Dimensions 1800 mm x 800 mm x 740 mm	U	100
	B Dimensions 1600 mm x 800 mm x 740 mm	U	229
	C Dimensions 1400 mm x 800 mm x 740 mm	U	10
	D Dimensions 1800 mm x 1000 mm x 740 mm	U	10
	E Dimensions 1600 mm x 1000 mm x 740 mm	U	10
2.1.2	Bureau de direction		
	Dimensions 1800 mm x 800 mm x 740 mm + Retour 1400 mm x 800 mm x 740 mm	U	17
2.2	SÉPARATEURS ET PANNEAUX ACOUSTIQUES		
2.2.1	Séparateur sur bureau longitudinal ht 50 ou 60 cm		
	A Longueur 1800 mm	U	78
	B Longueur 1600 mm	U	126
	C Longueur 1400 mm	U	10
2.2.2	Séparateur sur bureau latéral ht 50 ou 60 cm		
	Longueur 800 mm	U	10

N°	Désignation	Unité	Total
2.2.3	Panneau acoustique autoportant		
	A Longueur 1800 mm x ht 1400 mm	U	1
	B Longueur 1600 mm x ht 1400 mm	U	1
	C Longueur 1400 mm x ht 1400 mm	U	1
	D Longueur 1800 mm x ht 1600 mm	U	1
	E Longueur 1600 mm x ht 1600 mm	U	1
	F Longueur 1400 mm x ht 1600 mm	U	1
2.2.4	Panneau acoustique mural, forme au choix, ep 8 cm	U	10 m ²
2.3	RANGEMENTS		
2.3.1	Caisson simple sur roulettes sous bureau l 430 mm / Pr 550 à 600 mm / H 600 mm	U	299
2.3.2	Caisson simple sur roulettes à côté du bureau H 740 mm / Pr 800 mm	U	299
2.3.3	Caisson haut type séparateur sur roulettes à côté du bureau H 1200 mm environ / Pr 800 mm environ	U	299
2.4	ARMOIRES		
2.4.1	Armoire basse Lg 1000 mm / Pr 430 mm / Ht 1000 mm	U	31
2.4.2	Armoire haute Lg 1000 mm / Pr 430 mm / Ht 1800 mm à 2000 mm	U	16
2.5	TABLES ET CHAISES DE RÉUNION		
2.5.1	Table de réunion		
	A Dimensions 1800 mm x 1200 mm	U	8
	B Dimensions 2400 mm x 1200 mm	U	10
	C Dimensions 3000 mm x 1200 mm	U	10
2.5.2	Table de réunion pliable mobile		
	Dimensions 1800 mm x 1000 mm	U	
2.5.3	Chaise de réunion sans accoudoirs	U	213

Variantes

- Question : Peut-on proposer des variantes dans notre réponse et incorporer une ligne « pour mémoire au BPU » ? Dans la proposition, les options / variantes sont-elles admises ? Pouvons-nous faire des variantes (plusieurs possibilités d'électrification etc.) ?
- Réponse : Oui. Les soumissionnaires doivent impérativement répondre sur la BASE de l'appel d'offres, conformément au cahier des charges, et pourront également soumettre des VARIANTES en complément de l'offre de base.

RFP Partie 3 Point 3.2 – Délai de livraison

- Question : Le délai de six semaines pour la livraison à la suite de l'émission du bon de commande est-il confirmé ? Ce dernier ne tient pas compte des contraintes logistiques liées à une importation depuis l'Europe.
- Réponse : Oui, c'est confirmé. Vous pourrez cependant noter les contraintes logistiques dans votre offre.

RFP Partie 2 Point 2.6 – Principales échéances

- Question : Entre l'attribution et le début du contrat, il y a 7 jours de délai. Allez-vous nous laisser le temps nécessaire pour nous organiser logistiquement parlant afin de passer et réceptionner nos commandes de référencement (délai moyen d'environ 3 mois pour une provenance Européenne) ?
- Réponse : Ce point pourra être discuté lors de l'attribution du contrat.

Coloris

- Question : Pouvez-vous nous communiquer si des coloris (mélamine ou époxy) sont privilégiés ?
- Réponse : Pas de coloris privilégié. Il est indiqué « Teinte au choix dans la gamme du fabricant avec un large choix de coloris » pour les bureaux, « Coloris au choix du MOA parmi 5 teintes » pour les panneaux, et « Coloris au choix dans une gamme contenant au moins une teinte voisine du RAL 9006 » pour les caissons.

Postes 2.1.1 et 2.1.2 Bureaux – Sorties de câbles / Boîte d'alimentation

- Question : Pour les sorties de câbles percées avec capot ABS d'occultation dans chaque plateau, masquant une tourelle ou une boîte d'alimentation escamotable pour des prises, est ce qu'un top accès + prise + goulotte conviendrait = la prise serait dans la goulotte sous plateau ? La boîte d'alimentation escamotable peut-elle être remplacée par un boîtier top Access ? Pouvez-vous préciser la demande de sorties de câbles : souhaitez-vous des obturateurs avec bouchons ou des top accès aux câbles ?
- Réponse : Répondre sur la base du cahier des charges et proposer une variante si vous le souhaitez.
- Question : Les prises électriques doivent-elles être incluses dans la proposition ?
- Réponse : Veuillez fournir un prix en option pour les prises électriques.

Poste 2.1.1 Bureau classique

- Question : Le format E (1600 mm x 1000 mm x 740 mm) étant hors standard, la fabrication en format spécial est possible, mais le tarif est dégressif sur le quantitatif. Pouvez-vous vous engager sur au moins 10 unités ?
- Réponse : Pourriez-vous proposer un prix à l'unité et un tarif dégressif selon la quantité commandée ?

Poste 2.1.2 Bureau de direction

- Question : Le retour de bureau de direction en format 140 cm étant hors standard, la fabrication en format spécial est possible, mais le tarif est dégressif sur le quantitatif. Pouvez-vous vous engager sur au moins 10 unités ?
- Réponse : Pourriez-vous proposer un prix à l'unité et un tarif dégressif selon la quantité commandée ?

Poste 2.1.2 Bureau de direction

- Question : Souhaitez-vous un bureau droit avec retour ou un bureau courbe ?
- Réponse : Un bureau droit avec retour.

- Question : Quelle configuration de bureau avec retour souhaitez-vous ?
A – Retour droit ou gauche (à spécifier)

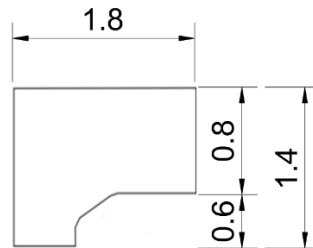

B – Retour interchangeable



- Réponse : Un Retour interchangeable.

- Question : Quelle configuration de bureau avec retour souhaitez-vous ?
A –

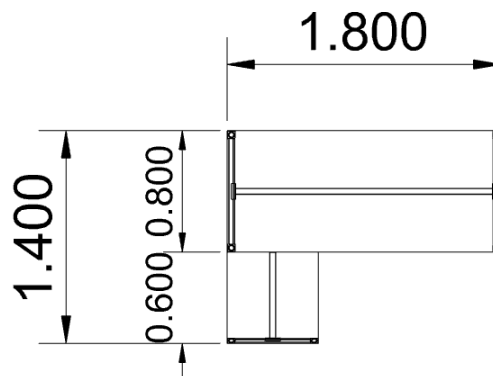

B –

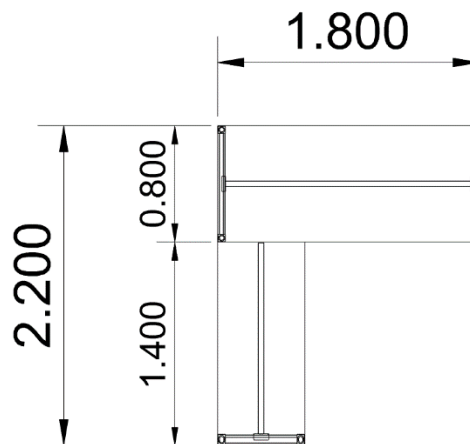

- Réponse : La configuration B.

Poste 2.2 Séparateurs et panneaux acoustiques

- Question : Est-ce que tous les bureaux seront munis de séparateurs et de panneaux acoustiques ?
Ou est-ce que ce sera au cas par cas ?
- Réponse : Ce sera au cas par cas.

Poste 2.2.1 Séparateur sur bureau longitudinal

- Question : Les écrans sont-ils impérativement réglables en hauteur ?
> **Si oui**, c'est incompatible avec le type de pieds demandé sur les bureaux, mais possible avec des pieds en forme de A.
> **Si non**, nous pourrions conserver les pieds en forme U.
- Réponse : Nous souhaitons avoir des écrans réglables en hauteur. Répondre sur la base du cahier des charges si possible, sinon faites une offre avec la variante que vous préconisez.

Poste 2.2.3 Panneau acoustique autoportant

- Question : Souhaitez-vous des panneaux suspendus ou sur pied ?
- Réponse : Sur pied ou pouvant être fixés sur les bureaux. Vous pouvez proposer une variante si vous le souhaitez.
- Question : Avez-vous besoin de systèmes d'accroche entre les panneaux ? Les piétements seront-ils individuels ou y aura-t-il un piétement partagé pour plusieurs panneaux ?
- Réponse : Veuillez faire une offre avec un prix à l'unité pour les différentes options.

Poste 2.2.4 Panneau acoustique mural

- Question : Auriez-vous la surface du ou des murs à équiper ?
- Réponse : Surface estimée de 10 m².

Poste 2.3.1 Caisson simple sur roulettes

- Question : Caissons à roulettes en métal ou mélaminé ?
- Réponse : Caisse en acier laqué peinture époxy ou en bois avec top de finition assorti au bureau.

Poste 2.3.2 Caisson simple sur roulettes à côté du bureau

- Question : Les caissons hauteur de bureau ne se font que sur patin mais vous notifiez juste en dessous « Piètements fixes noirs donc sur patin ». Les caissons à hauteur de bureau ne peuvent être sur roulettes – incompatible et déconseillé.
- Réponse : Structure du piètement fixe avec roulettes et non roulettes fixées sur caisson.

Poste 2.3.3 Caisson haut type séparateur sur roulettes à côté du bureau

- Question : Les caissons hauts ne sont que sur patins et non roulettes. Souhaitez-vous vraiment des roulettes qui engendreront un coût supplémentaire et une hauteur supérieure à 120 mm ?
- Réponse : Répondre sur la base du cahier des charges et proposer la variante la plus proche.
- Question : Que voulez-vous dire par 1 à 3 tiroirs, sachant qu'il n'y a qu'une ouverture sur ce type de caissons, et pourriez-vous nous confirmer l'intérieur souhaité ?
- Réponse : Répondre sur la base du cahier des charges si possible, sinon faites une offre avec la variante que vous préconisez.

Poste 2.4.1 et 2.4.2 Armoires basses et hautes

- Question : Souhaitez-vous des armoires métalliques ou en mélaminé ?
- Réponse : Métallique et proposer une variante en mélaminé.
- Question : Pour les portes des armoires « coulissantes », confirmez-vous ce terme ? Peut-on proposer des armoires « à rideaux » ?
- Réponse : Répondre sur la base coulissante et proposer une variante à rideaux.

Poste 2.4.1 Armoire basse

- Question : Peut-on proposer une hauteur de 113 cm ?
- Réponse : Répondre sur la base du cahier des charges et proposer une variante pour une hauteur de 113 cm.

Poste 2.5.2 Table de réunion pliable mobile

- Question : Le standard est du 1800 x 800, souhaitez-vous réellement du 1800 x 1000 ?
- Réponse : Répondre sur la base du cahier des charges et proposer une variante pour du 1800 x 800.
- Question : Piètement pliant ou plateau rabattable ?
- Réponse : Rabattable.

Rencontre directions

- Question : Sera-t-il possible, une fois le marché attribué, de rencontrer les directions pour connaître le détail de leurs besoins ? Le but étant d'avoir du stock sur vos besoins réellement exprimés et non stocker des références dormantes qui ne seront jamais livrées.
- Réponse : Point à discuter lors de l'attribution du contrat.



Accompagnement client

- Question : Nous avons l'habitude de travailler en accompagnement avec nos clients avec une prestation de conseil et également sur l'agencement. Cela représente un investissement de temps et une tout autre prestation que la simple livraison et le montage des quantités demandées sur la base du BPU. Doit-on intégrer dans nos tarifs la prestation et le temps passé par service pour définir les besoins et établir des plans 3D d'implantation ? Avez-vous déjà travaillé des plans d'implantation par zone ? Pouvez-vous nous fournir un plan en version DWG des bâtiments ?
- Réponse : Cette prestation n'est pas nécessaire dans le cadre de cet appel d'offres.

Si vous avez déjà envoyé une offre et que vous souhaitez la modifier, vous pouvez soumettre une offre révisée avant la nouvelle date de clôture. Dans ce cas, veuillez préciser que vous souhaitez utiliser votre dernière offre lors de la nouvelle soumission.

Toutes les autres modalités et conditions restent inchangées.